

3	15-70270					138,71 kg	8
2	15-80700	15-80700		Szyna montażowa 37U		8,27 kg	4
1	15-35732	RTI-060-070-37U-CW		Obudowa teleinformatyczna 600x1830x700mm, 37U, z zabudowaną centralką wentylacyjną		69,81 kg	1
Lp	Nr referencyjny	Oznaczenie	Nr. rew.	Projekt	Materiał	Masa	ilość
	Nazwisko	Podpis		Data	Masa całkowita	Nr. zmiany	Data zmiany
Konstruował	Marek Socha	<i>[Signature]</i>		2018-11-05	0,00 kg		2019-02-27
Kreślił	Marek Socha	<i>[Signature]</i>			Podziatka	Format	Arkusz
Sprawdził	Oleksandr Misiachenko	<i>[Signature]</i>			1:20	A3	1 z 3
LAMEL ROZDZIELNICE Sp. z o.o. Pępowo ul. Gdańska 3, 83-330 Żukowo tel. 058 685-40-50 e-mail: lamel@lamel.com.pl				Nazwa		Nr. Rysunku	
				BANK BATERII		Bank baterii 37U	

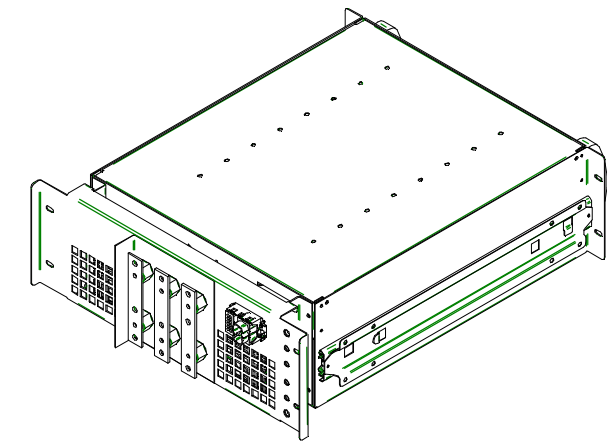

	Nazwisko	Podpis	Data	Masa całkowita	Nr. zmiany	Data zmiany
Konstruował	Marek Socha	<i>[Signature]</i>	2018-11-05	0,00 kg		2019-02-27
Kreślił	Marek Socha	<i>[Signature]</i>		Podziałka	Format	Arkusz
Sprawdził	Oleksandr Misiachenko	<i>[Signature]</i>		1:10	A3	2 z 3
		LAMEL ROZDZIELNICE Sp.z o.o. Pępowo ul. Gdańska 3, 83-330 Żukowo tel. 058 685-40-50 e-mail: lamel@lamel.com.pl		Nazwa bank baterii		Nr. Rysunku Bank baterii 37U

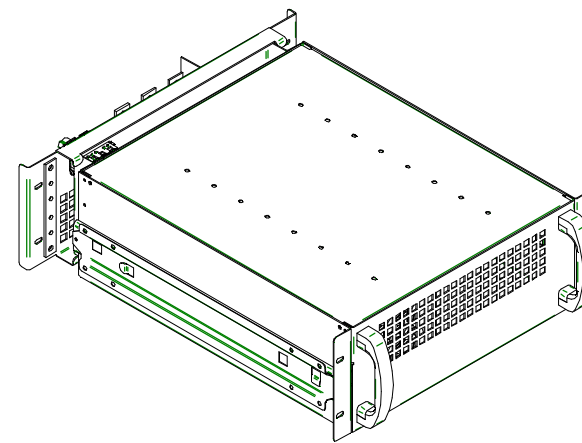
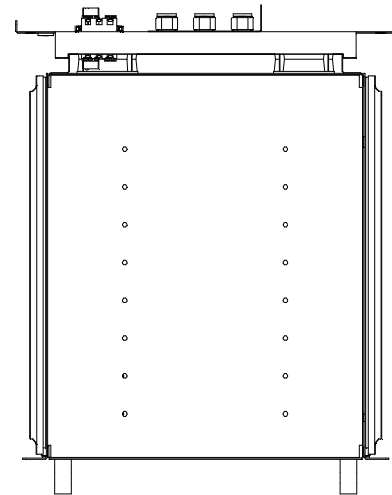
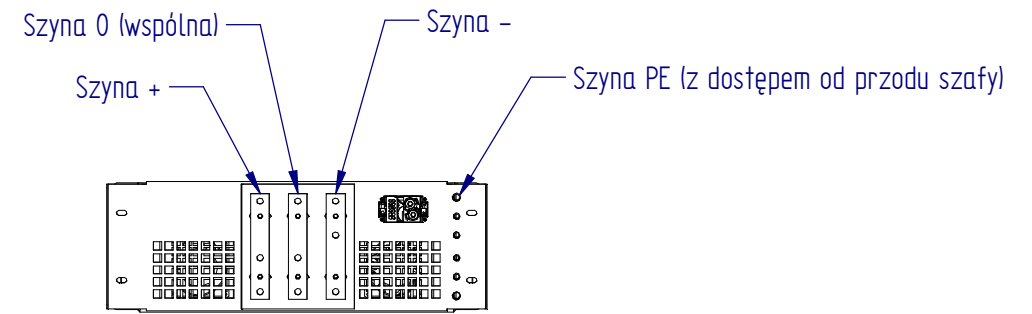
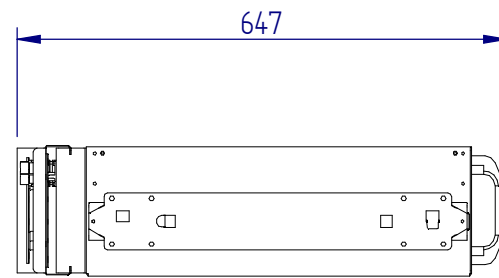
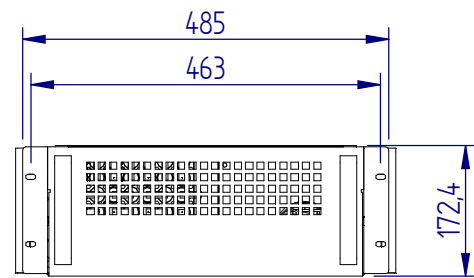
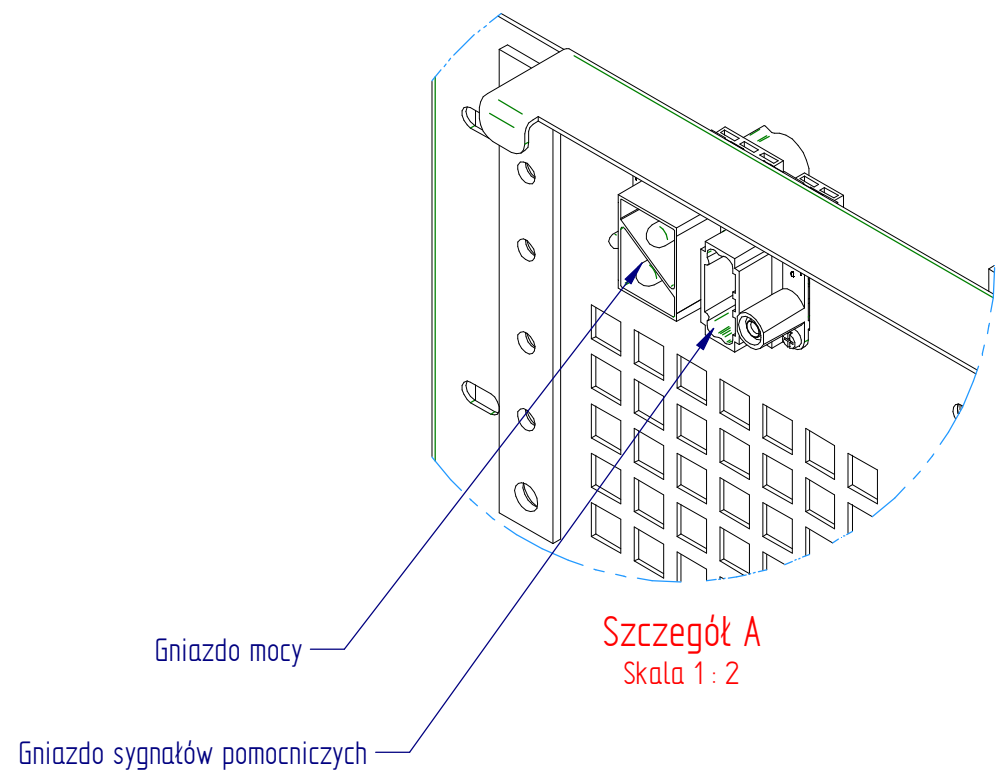
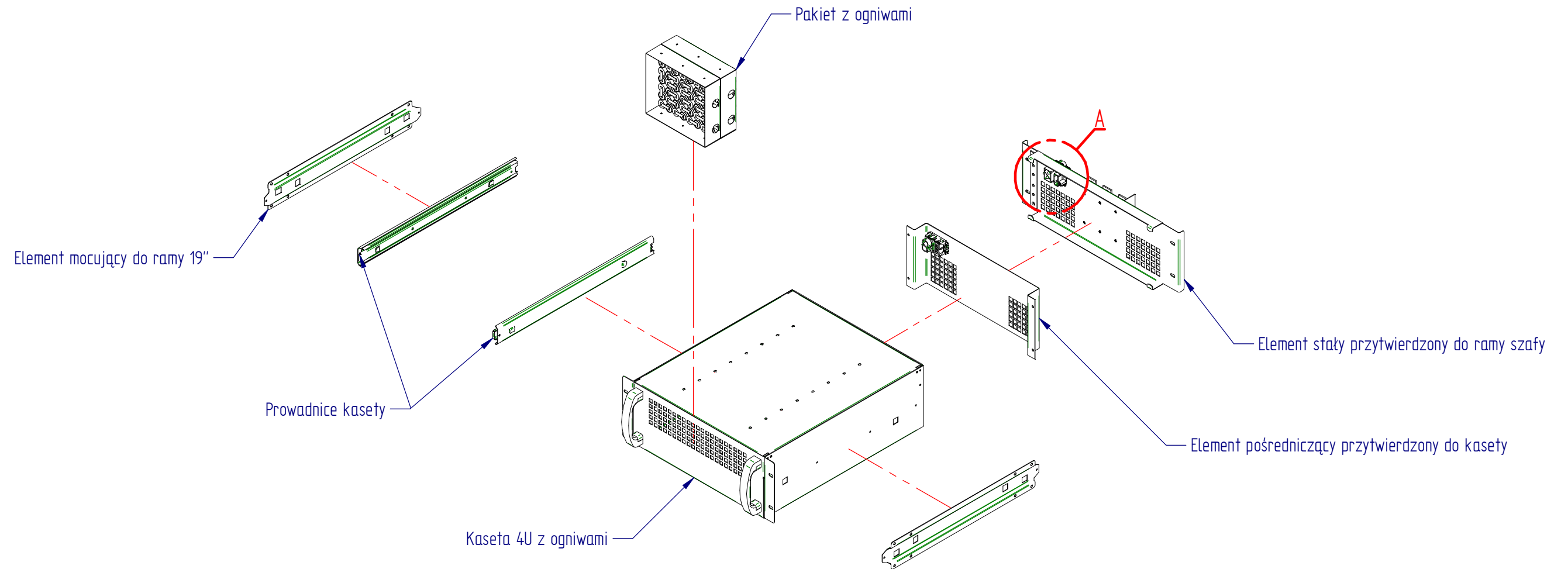

	Nazwisko	Podpis	Data	Masa całkowita	Nr. zmiany	Data zmiany
Konstruował	Marek Socha	<i>[Signature]</i>	2018-11-05	0,00 kg		2019-02-27
Kreślił	Marek Socha	<i>[Signature]</i>		Podziałka	Format	Arkusze
Sprawdził	Oleksandr Misiachenko	<i>[Signature]</i>		1:1	A3	3 z 3
		LAMEL ROZDZIELNICE Sp. z o.o. Pępowo ul. Gdańska 3, 83-330 Żukowo tel. 058 685-40-50 e-mail: lamel@lamel.com.pl		Nazwa BANK BATERII		Nr. Rysunku Bank baterii 37U